

WX-12

ステンレス巻きパイプ製 X型多機能ものほし

幅・高さ伸縮タイプ

下記項目を必ずお読みいただき、正しくご使用いただきますようお願いいたします。

取扱説明書 (組立後も取扱説明書を大切に保管して下さい。)

〈組立完成図〉

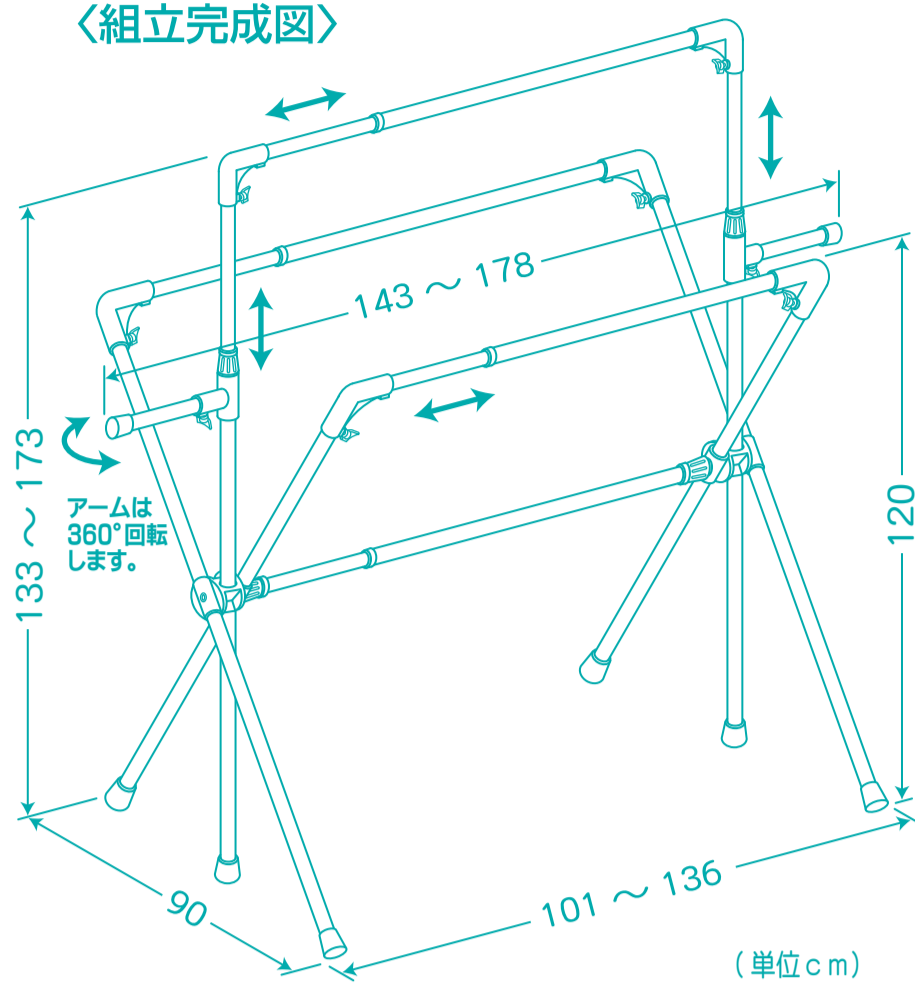

セット内容 組立前に、部品を必ずお確かめ下さい。

NO	品名	数	形状
①	干しパイプ (長)	1	
②	干しパイプ (中)	1	
③	干しパイプ (短)	1	
④	フレーム	2	
⑤	連結パイプ	1	
⑥	脚パイプ (長)	4	
⑦	脚パイプ (短)	2	
⑧	アーム	2	
⑨	ネジ	8	

組立方法

- 組立時の注意事項**
- ・パイプの先端は危険ですので、絶対に触れないで下さい。
 - ・組立は水平な場所で、床面にキズが付かないように、あて布や敷物を敷いて行って下さい。
 - ・パイプの差し込み時や開閉時・伸縮時は、指づめに注意して下さい。
 - ・安全のため、手袋(軍手)をして組み立て下さい。

- 1** 図のように、④フレームの外側のパイプに⑥脚パイプ(長)を、真ん中のパイプに⑦脚パイプ(短)を奥までしっかりと差し込みます。
④フレームのジョイントを少しゆるめます。

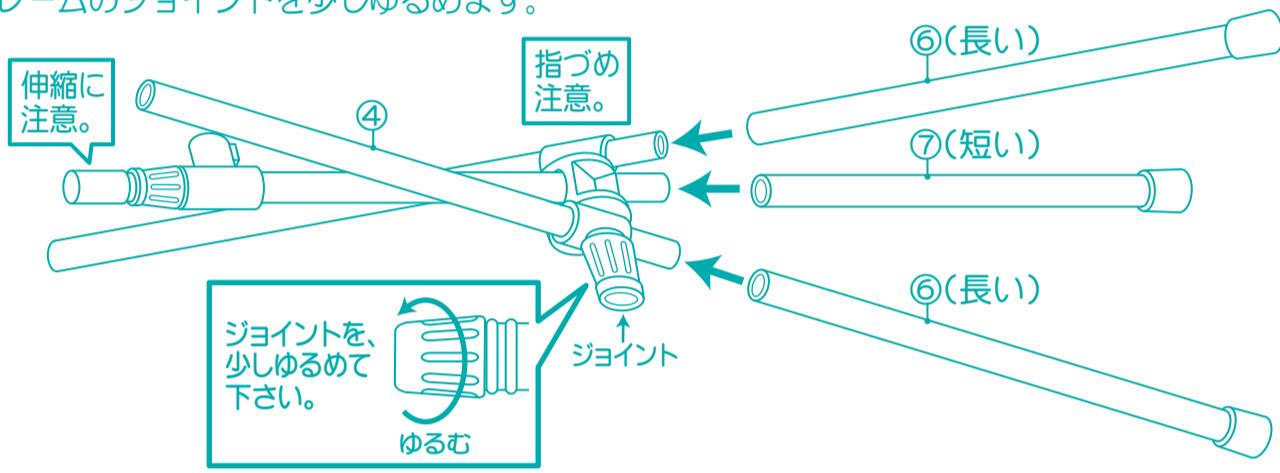

- 2** ④フレームのジョイント部分を向かい合わせ、⑤連結パイプを奥までしっかりと差し込み、しめる方向にまわして、固定します。
次に、④フレームを開き、図のように立てて下さい。

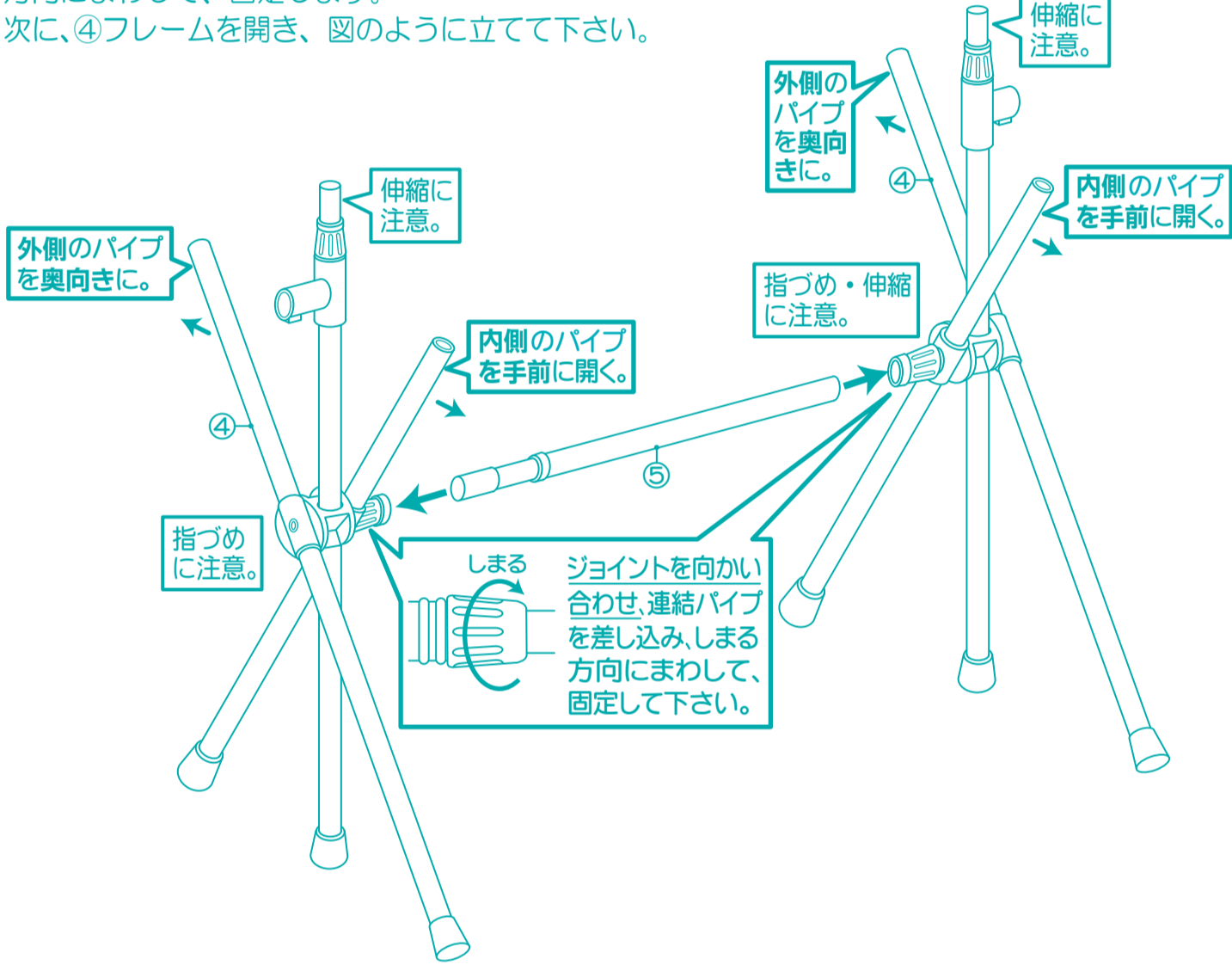

- 3** ④フレームの外側のパイプに①干しパイプ(長)を、真ん中のパイプに②干しパイプ(中)を、内側のパイプに③干しパイプ(短)を、それぞれ奥までしっかりと差し込み、⑨ネジで固定します。
⑧アームを奥までしっかりと差し込み、⑨ネジで固定します。

※グラツキ防止の為、ネジはしっかりとネジ込んで下さい。(少し固めの設計になっています。)

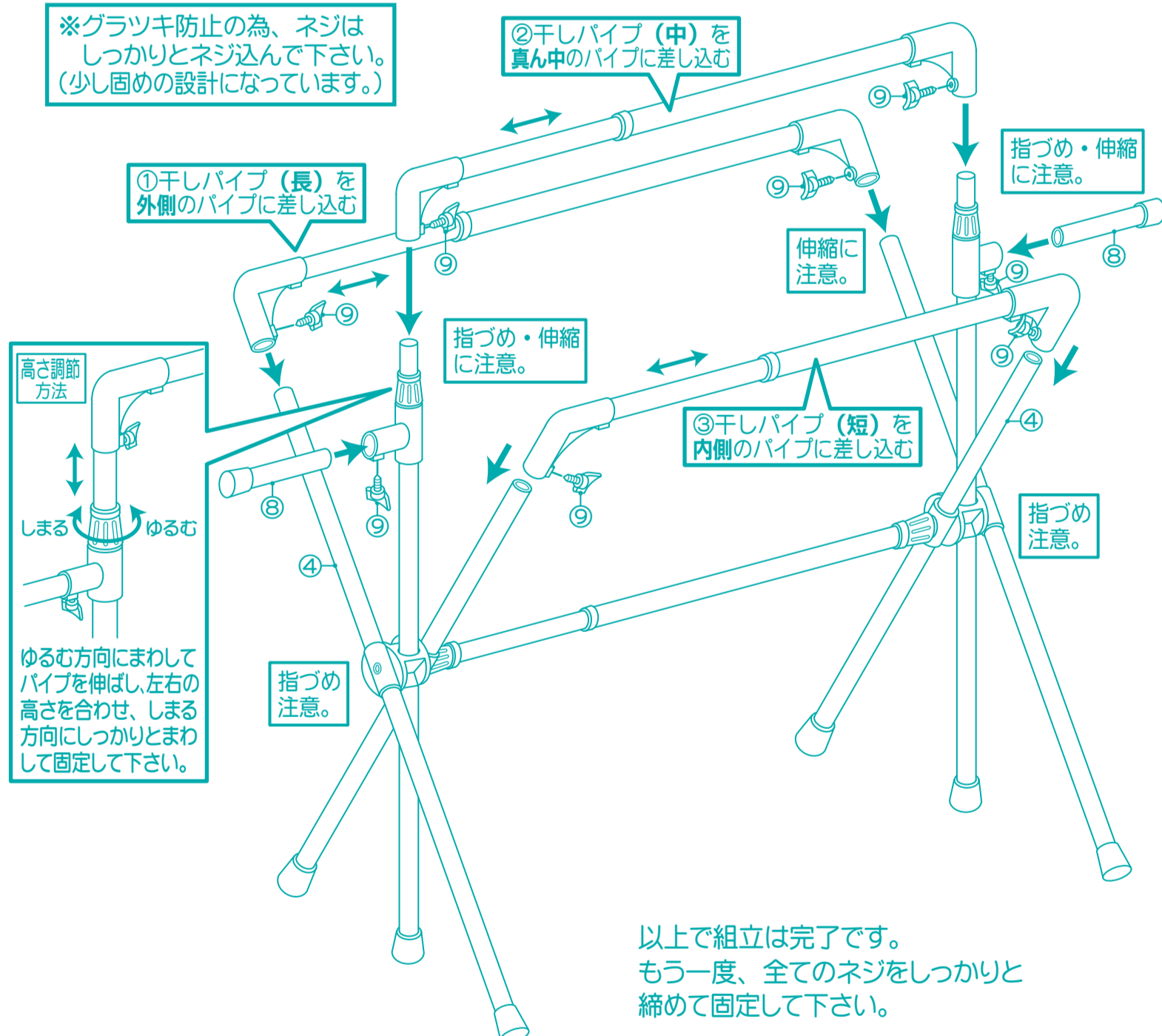

以上で組立は完了です。
もう一度、全てのネジをしっかりと締めて固定して下さい。

使用上のご注意

- 使用目的以外の遊戯器具等として絶対に使用しないで下さい。又、乗ったりぶら下がったりしないで下さい。
- ご使用前に、布で一度拭いて下さい。
- ムリな荷重はお避け下さい。
- 荷重は均等なかけ、急激にかけないで下さい。破損の心配のあるものや、危険なものはかけないで下さい。
- 十分な強度のある平坦な場所で、全体にバランス良く干して下さい。
- 風の強い日は倒れるおそれがありますので、屋外での使用は避けて下さい。
- 洗濯物を干したまま、移動をしないで下さい。
- ベランダで使用する場合は、誤って洗濯物を落としても安全なように、ベランダの十分内側に置いて下さい。
- 移動時は、必ず両側のフレームを持って下さい。
- 火や熱いものそばに置かないで下さい。
- 組立後も時々、ネジや差し込み部分のゆるみがないか点検して下さい。
- 屋外やベランダでの保管や放置はお避け下さい。
- 劣化や損傷により、製品に異常が生じた場合や、表面のステンレスがはがれた場合は、危険ですので使用しないで下さい。



ぶら下がらないこと

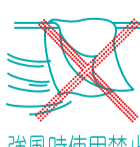

強風時使用禁止



パイプの先端危険



差し込み時指づめ注意

お手入れ

- 定期的に、から拭きして下さい。
- 汚れのひどい場合は、やわらかい布に、水で薄めた中性洗剤(塩素系洗剤や酸性洗剤は使用しないで下さい。)を溶かして汚れを落とし、水でよく洗い流した後、乾いた布でから拭きして下さい。
- ステンレスは、鉄粉や塩分が付着して“もらいサビ”を起すことがあります。早期なら、やわらかい布にステンレス用クレンザーを付けてこすると簡単に取ることができます。

品質表示	
材質	ステンレス巻きパイプ 〔・ステンレス〕 樹脂
パイプ径	φ25.4mm・φ22mm
寸法	幅 143~178×奥行 90×高さ 133~173cm 収納時 幅 102×奥行 8×高さ 151cm
耐荷重	枠平均に干せる重さ 1枠あたり 5kg まで。 アーム平均に干せる重さ 1アームあたり 2kg まで。 全体で 12kg まで。



袋 小袋



暮らしにステンレスを
モリ工業株式会社

大阪市中央区西心斎橋2-2-3 ☎ 06-4708-1273

MADE IN CHINA