

# ステンレス巻きパイプ製 WB-02

## 多機能ものほし

(竿は別売)

下記項目を必ずお読みいただき、正しくご使用いただきますようお願いいたします。

### 取扱説明書 (組立後も取扱説明書を大切に保管して下さい。)

#### <組立完成図>

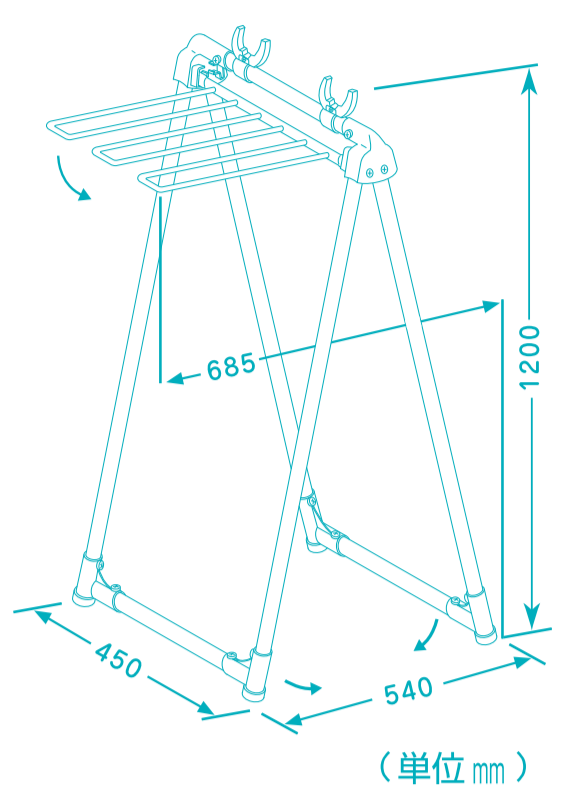

セット内容 組立前に必ず部品をお確かめ下さい。			
NO	品名	数	形状
①	支柱(長)	4	
②	ホルダー付き支柱	4	
③	パイプ(短)	2	
④	穴あきパイプ	2	
⑤	U形線材	6	
⑥	竿受け	4	
⑦	三角ジョイント(A)	2	
⑧	三角ジョイント(B)	2	
⑨	脚パイプ	4	
⑩	ネジ(短)	20	
⑪	ネジ(長)	4	
⑫	六角ナット	4	
⑬	ブッシュナット	12	

#### 組立方法 ⊕ドライバーを準備して下さい。

- 組立時の注意事項
- 組立は水平な場所で、床面にキズが付かないように、あて布や敷物を敷いて行って下さい。
  - パイプの先端や穴部分は危険ですので、絶対に触れないで下さい。
  - パイプの差し込み時や脚の開閉時は、指づめに注意して下さい。
  - 手袋(軍手)をして、組立て下さい。

#### 1

図のように、④穴あきパイプの向きに注意して、⑤U形線材をツバまで差し込み、⑬ブッシュナットを押し込み、固定します。

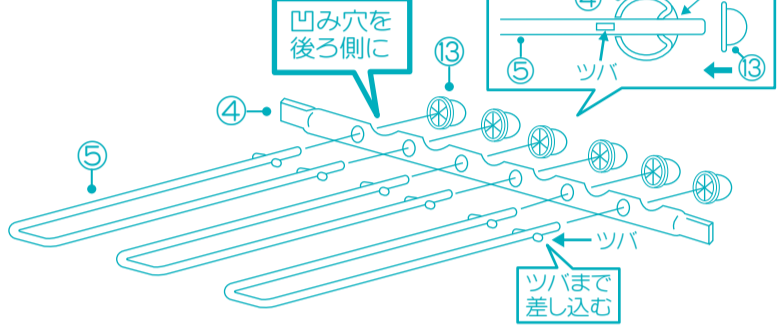

#### 2

⑦三角ジョイント(A)と⑧三角ジョイント(B)のナット穴側に②ホルダー付き支柱を差し込み穴を合わせて、⑩ネジ(長)と⑫六角ナットで固定します。反対側に、①支柱(長)を奥までしっかりと差し込み、⑩ネジ(短)で固定します。

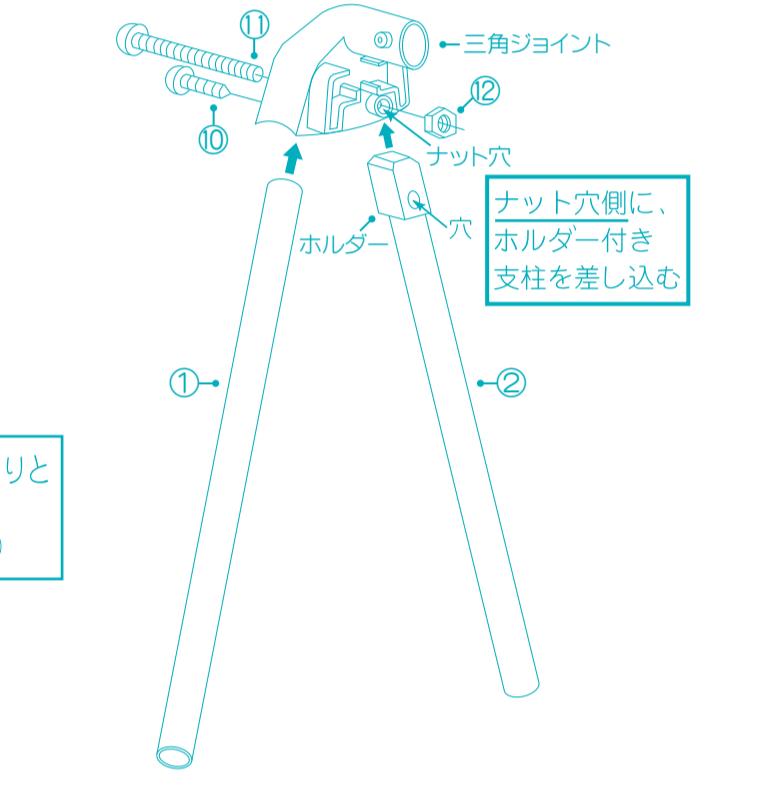

\*グラツキ防止の為、ネジはしっかりとネジ込んで下さい。(少し固めの設計になっています。)

#### 3

図のように、⑦三角ジョイント(A)と⑧三角ジョイント(B)を向かい合わせ、③パイプ(短)を奥までしっかりと差し込みます。支柱に⑨脚パイプを奥までしっかりと差し込みます。支柱を開き、最後に⑩ネジ(短)で固定します。

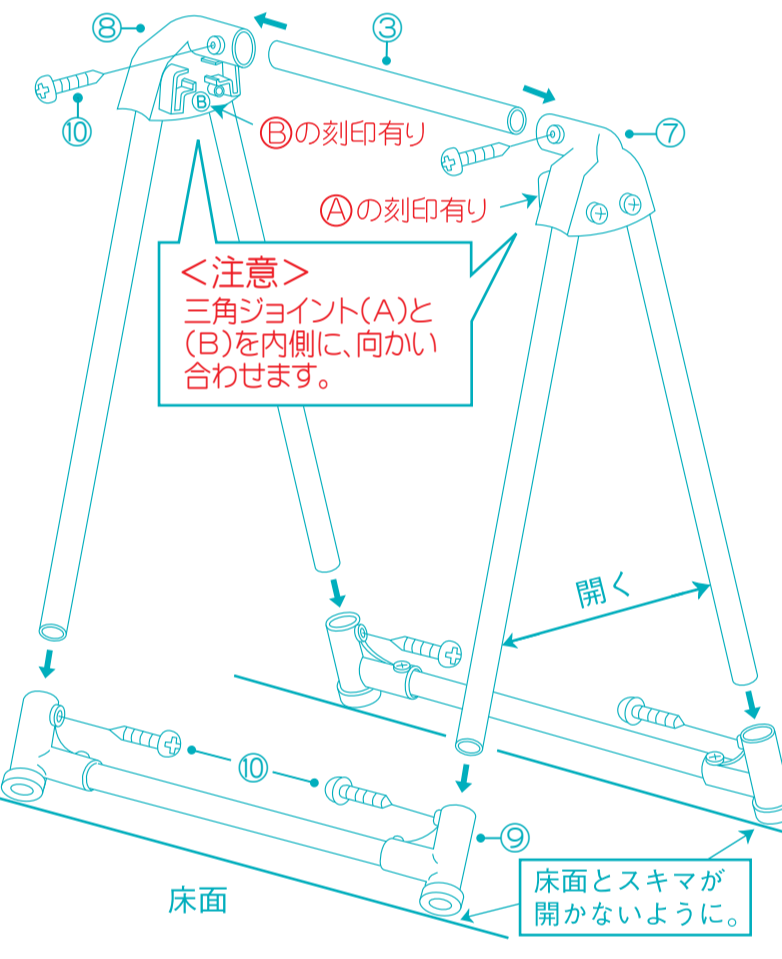

支柱を最大に開いた状態で床面に4カ所全ての脚が着き、ガタつきやねじれの無い事を確認してから、ネジを締めして下さい。ガタつきが大きい場合は、もう一度ネジをはずして、組立をやり直して下さい。

#### 4

③パイプ(短)に⑥竿受けを垂直に取り付け、⑩ネジ(短)で固定します。図のように、④穴あきパイプを三角ジョイントの溝にはめ込みます。

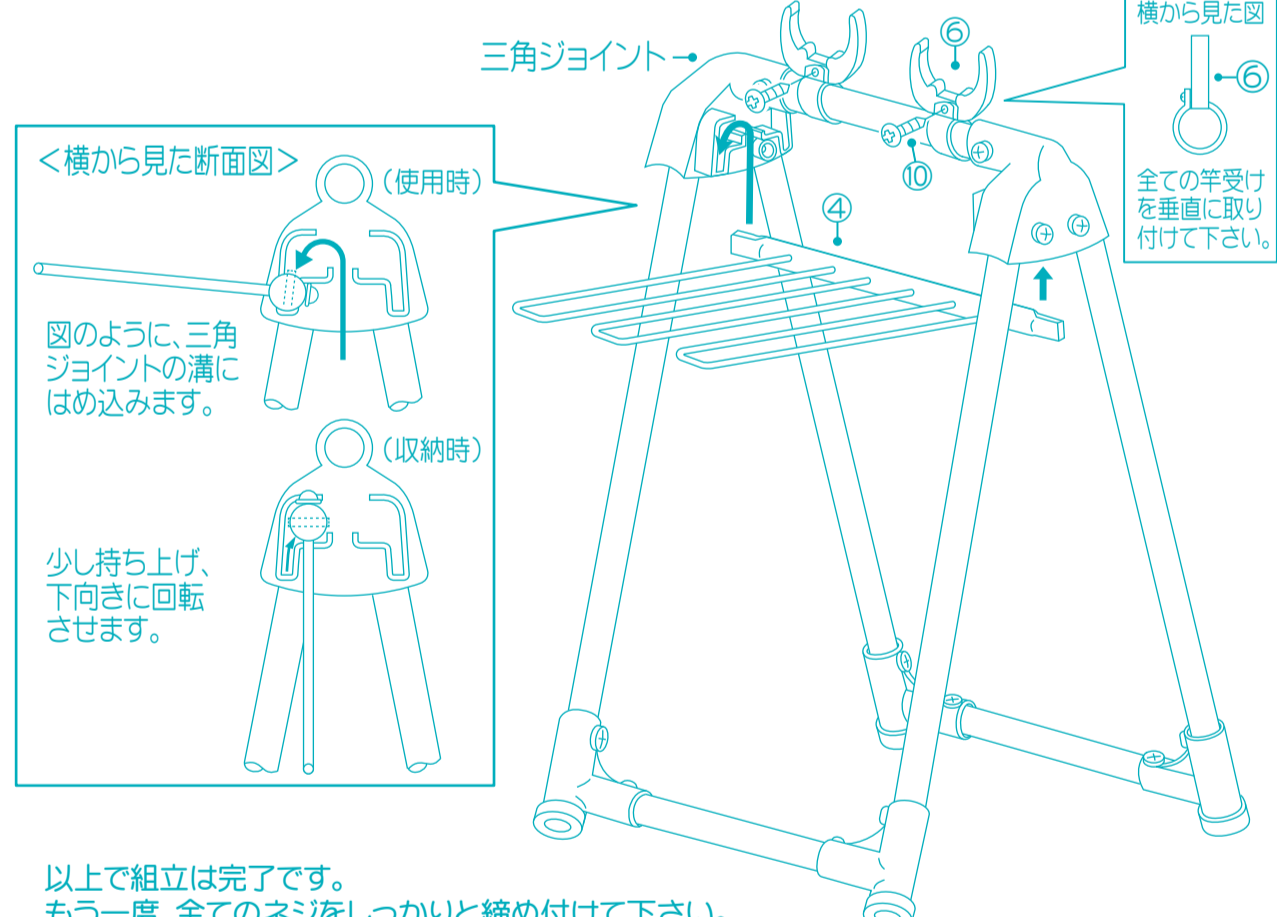

以上で組立は完了です。もう一度、全てのネジをしっかりと締め付けて下さい。

#### 使用上のご注意

- ご使用前に必ず製品各部を点検してからご使用下さい。異常がある場合はご使用にならないで下さい。
- 耐荷重の範囲内で使用して下さい。
- 荷重は均等にかけ、急激にかけないで下さい。破損の心配のあるものや、危険なものはかけないで下さい。
- ふとん等の重いものを干す時は、竿受けを中央に移動させ、転倒しないように注意して使用して下さい。
- ご使用前に、布で一度拭いて下さい。
- 十分な強度のある平坦な場所で、全体にバランス良く干して下さい。
- 使用目的以外の遊戯器具等として、ぶら下がったり、ゆすったりしないで下さい。
- ベランダで使用する場合は、万一竿が落ちても安全なように、ベランダの十分内側に置いて下さい。また、中高層住宅での使用は、特にご注意下さい。
- 火や熱いものそばに置かないで下さい。
- 組立後も時々、ネジや差し込み部分のゆるみがないか点検して下さい。
- 屋外での長期保管や放置はお避け下さい。
- 劣化や破損により、製品に異常が生じた場合や、表面のステンレスがはがれた場合は、危険ですので使用しないで下さい。



#### お手入れ

- 定期的、から拭きして下さい。
- 汚れのひどい場合は、水で薄めた中性洗剤(塩素系洗剤や酸性洗剤は使用しないで下さい。)で汚れを落とす、水でよく洗い流して下さい。
- ステンレスは、鉄粉や塩分が付着して“もらいサビ”を起こすことがあります。早期なら、やわらかい布にステンレス用クレンザーを付けてこすると、簡単に取ることができます。

品質表示	
材質	ステンレス巻きパイプ 〔・バネ性スチール材〕 ステンレス
パイプ径	φ25mm, φ16mm
線材径	φ4mm
寸法	取納時:幅685×奥行450×高さ1200mm 使用時:幅450×奥行100×高さ1230mm
耐荷重	均等に干せる重さ 全体で20kgまで



暮らしにステンレスを

## モリ工業株式会社

大阪市中央区西心斎橋2-2-3 ☎06-4708-1273

4967739 044810