

ステンレス巻きパイプ製

FC-14

室内ふとんほし

2枚干しタイプ・伸縮アーム付き

下記項目を必ずお読みいただき、正しくご使用いただけますようお願いいたします。

取扱説明書 (組立後も取扱説明書を大切に保管して下さい。)

〈組立完成図〉

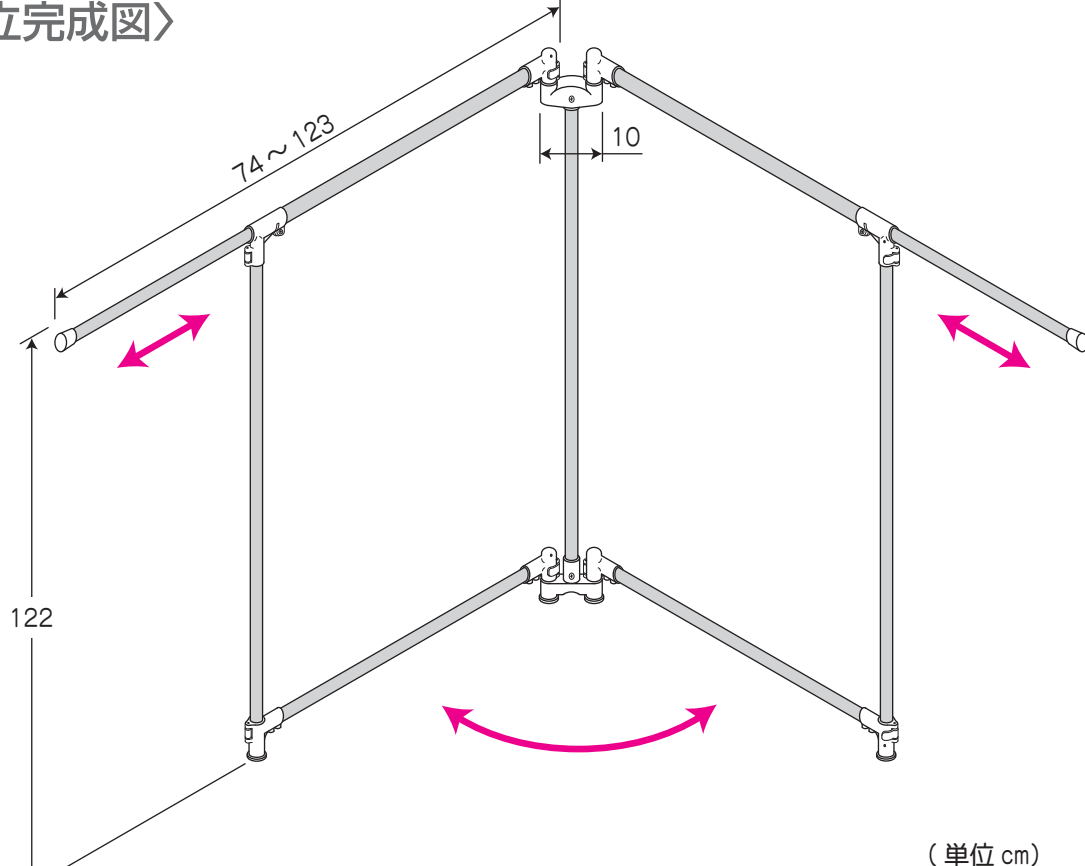

(単位 cm)

セット内容

組立前に、部品を必ずお確かめ下さい。

NO	品名	数	形状
①	干しパイプ	2	
②	脚パイプ	2	
③	支点パイプ	1	
④	前支柱	2	

組立方法

●組立時の注意事項

- ・組立は水平な場所で、床面にキズが付かないように、あて布や敷物を敷いて行って下さい。
- ・パイプの差し込み時や伸縮時は、指づめに注意して下さい。
- ・安全のため、手袋(軍手)をして組み立てて下さい。

1 ②脚パイプのジョイントのレバーを開き、③支点パイプに奥までしっかりと差し込み、レバーをしっかりとして固定します。

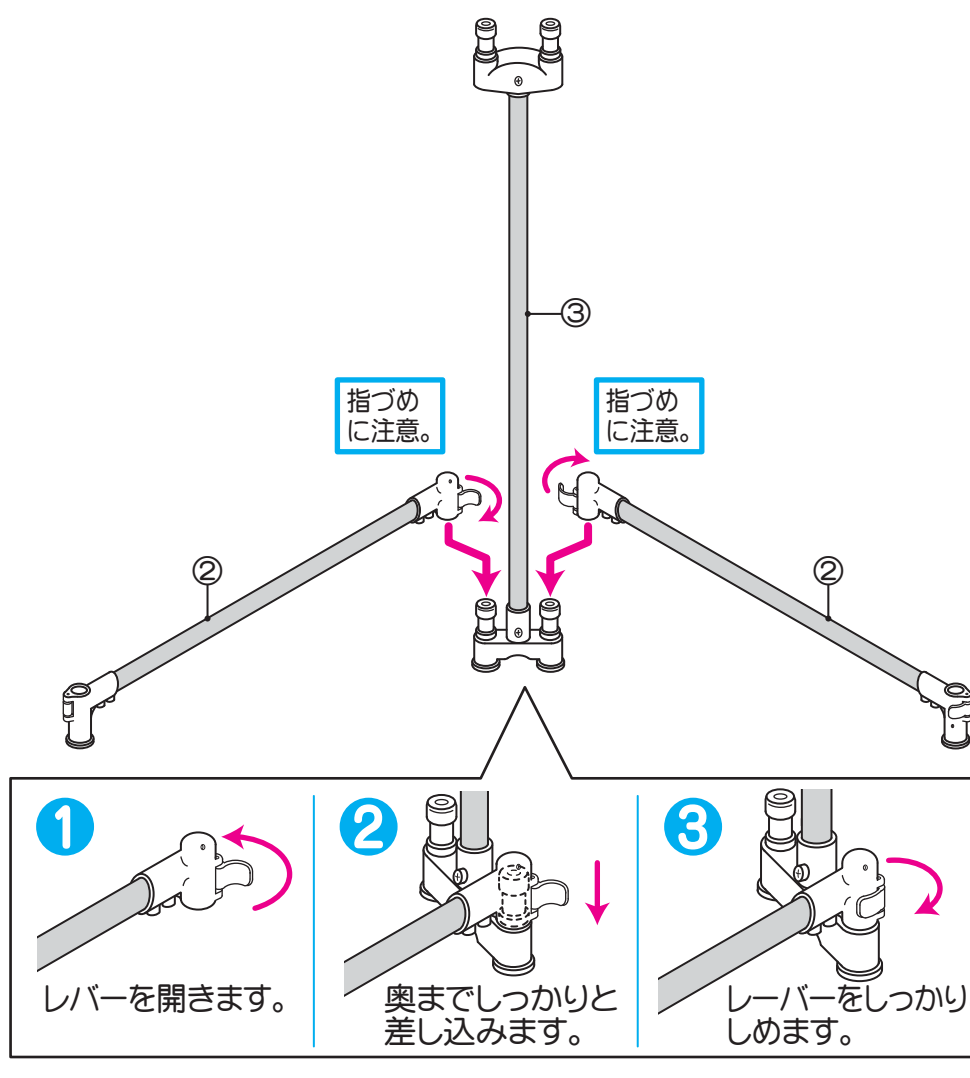

2 ②脚パイプのジョイントのレバーを開き、④前支柱の先端の緑色の樹脂が、穴から見えるまでしっかりと差し込み、レバーをしっかりとして固定します。

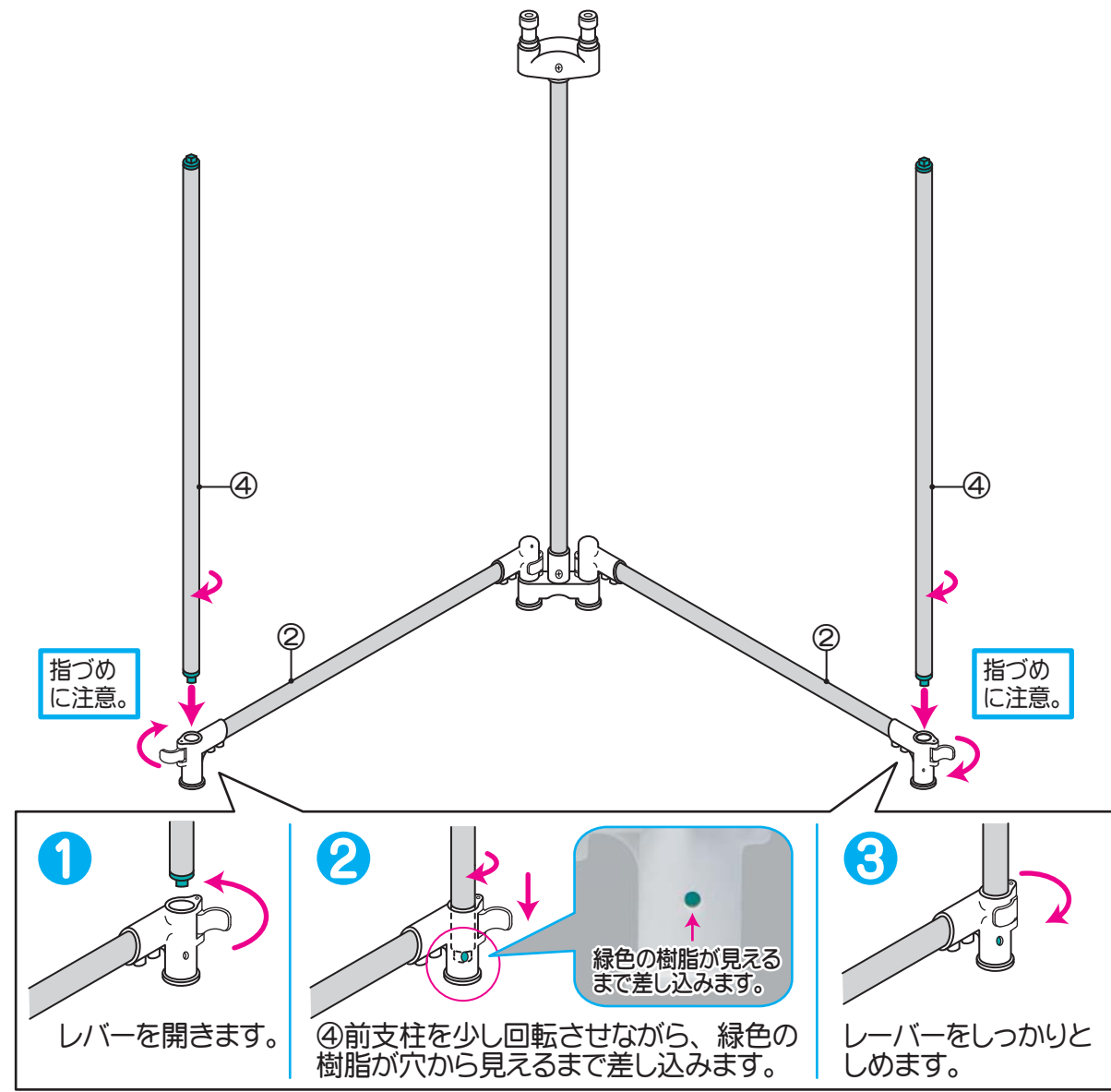

3 ①干しパイプのジョイントのレバーを開き、③支点パイプと④前支柱に奥までしっかりと差し込み、レバーをしっかりとして固定します。

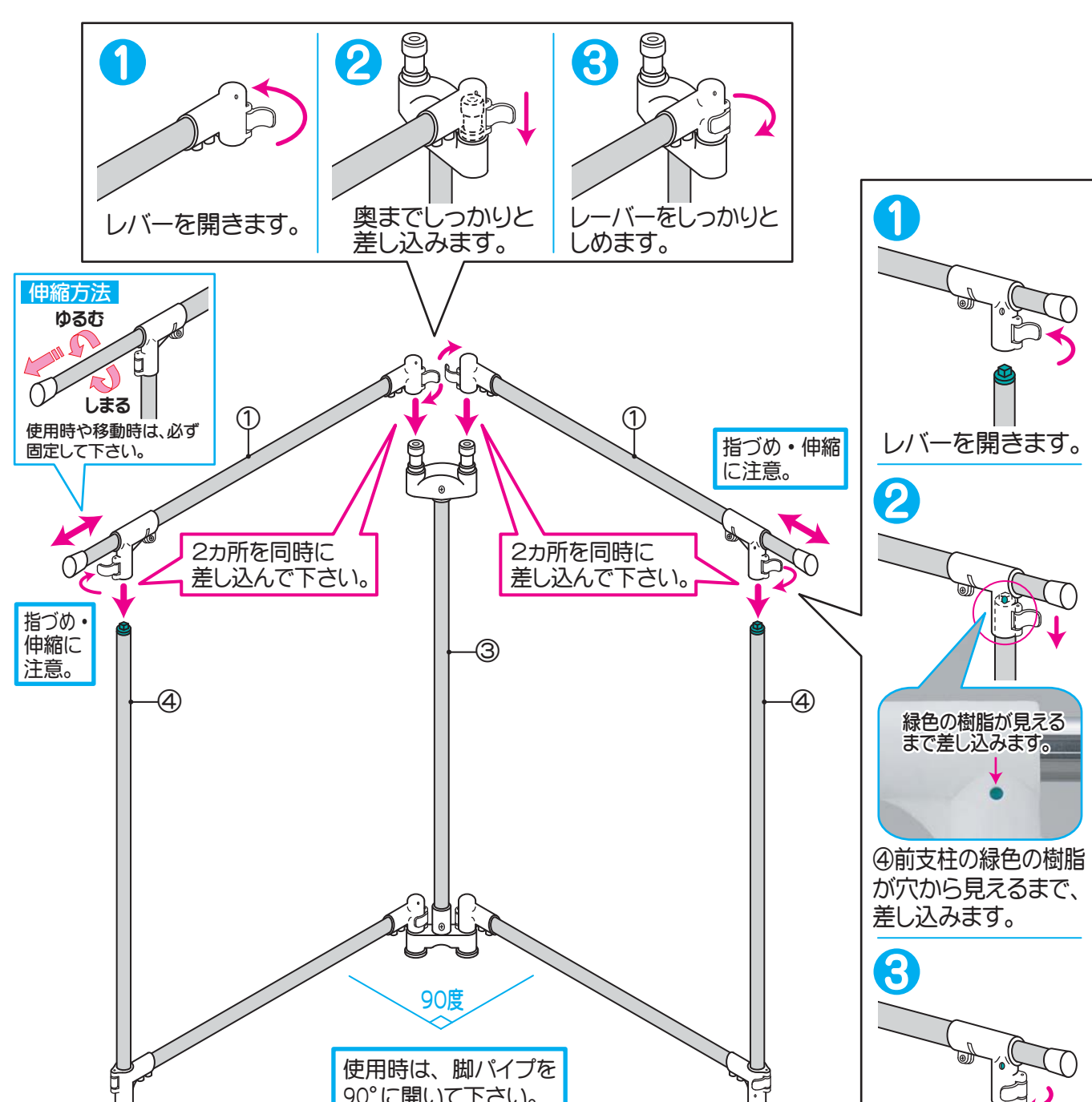

以上で組立は完了です。
もう一度、全てのレバーがしっかりと締め付けられていることを確認して下さい。

使用上のご注意

- 使用目的以外の遊戯器具等として使用しないで下さい。又、乗ったりぶら下がったりしないで下さい。
- ご使用前に、布で一度拭いて下さい。
- ムリな荷重は、お避けて下さい。
- 荷重は均等にかけ、急激にかけないで下さい。破損の心配のあるものや、危険なものはかけないで下さい。
- 十分な強度のある平坦な場所で、全体にバランス良く干して下さい。
- 風の強い日は倒れるおそれがありますので、屋外での使用は避けて下さい。
- ふとんや洗濯物を干したまま、移動をしないで下さい。
- 移動時は、必ず折りたたみ、支点パイプと前支柱を持って下さい。
- 火や熱いものそばに置かないで下さい。
- 組立後も時々、レバーや差し込み部分のゆるみがないか点検して下さい。
- 屋外やベランダでの保管や放置はお避け下さい。
- 劣化や損傷により、製品に異常が生じた場合や、表面のステンレスがはがれた場合は、危険ですので使用しないで下さい。



お手入れ

- 定期的、から拭きして下さい。
- 汚れのひどい場合は、やわらかい布に、水で薄めた中性洗剤(塩素系洗剤や酸性洗剤は使用しないで下さい。)(含ませて汚れを落とし、水でよく洗い流した後、乾いた布で拭きして下さい。)
- ステンレスは、鉄粉や塩分が付着して"もらいサビ"を起すことがあります。早期なら、やわらかい布にステンレス用クレンザーを付けてこすると、簡単に取ることができます。

品質表示

材質 ステンレス巻きパイプ
〔・ステンレス〕
〔・スチール〕
樹脂
パイプ径 φ22mm・φ19mm
寸法 使用時 幅74×123×2枚×高さ122cm
収納時 幅74×奥行10×高さ122cm
耐荷重 枠平均に干せる重さ 1枚あたり5kgまで。



バーコード

4967739 045299

暮らしにステンレスを

モリ工業株式会社

大阪市中央区西心斎橋2-2-3 ☎06-4708-1273

MADE IN CHINA