

FC-10

ステンレス巻きパイプ製

ベランダ ふとんほし

2枚干し スリム幅・セパレートタイプ

下記項目をよくお読みいただき、正しくご使用いただきますよう、お願いいたします。

取扱説明書 (組立後も取扱説明書を保管して下さい。)

<組立完成図>

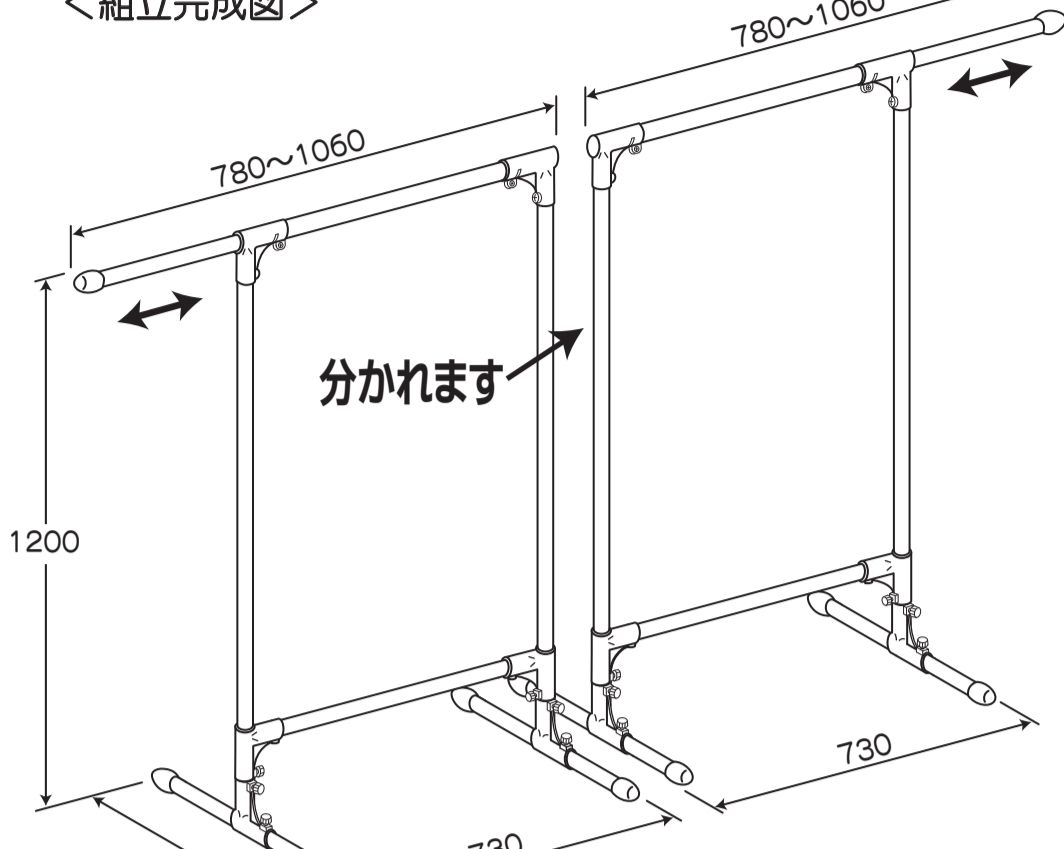

セット内容 組立前に必ず部品をお確かめ下さい。

NO	品名	数	形状
①	上パイプ	2	
②	支柱	4	
③	連結パイプ	2	
④	脚パイプ	4	
⑤	伸縮アーム	2	
⑥	ジョイント	8	
⑦	キャップ	8	
⑧	化粧ネジ	16	M4×10mm
⑨	ナット	16	M4
⑩	タッピンネジ	4	呼び径5×12mm

組立方法 ⊕ドライバーを準備して下さい。

- 組立時の注意事項
 - ・組立は水平な場所で、床面にキズが付かないように、あて布や敷物を敷いて行って下さい。
 - ・パイプの先端は危険ですので、絶対に触れないで下さい。
 - ・パイプの差し込み時は、指づめに注意して下さい。
 - ・手袋(軍手)をして、組立して下さい。

- 1** ⑥ジョイントに⑨ナットを図のように、奥までしっかりと押し込みます。
⑧化粧ネジで、図のようにジョイントのツメが下がらない程度に仮止めします。

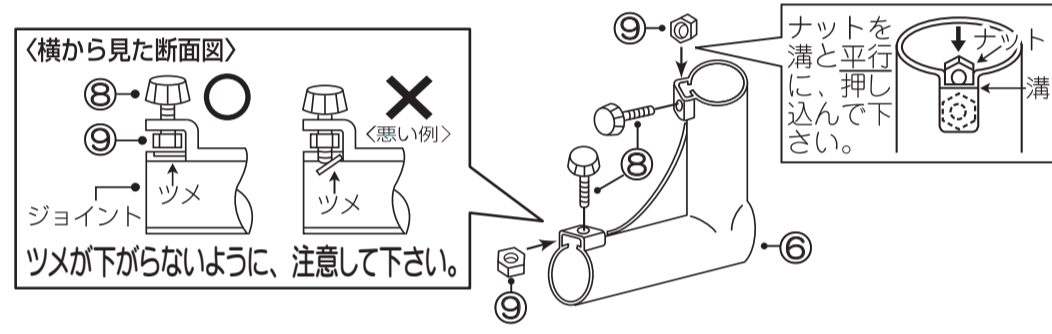

- 2**
- ⑥ジョイントに④脚パイプを通し、⑧化粧ネジで固定します。
⑦キャップを取付けます。
 - ⑥ジョイントに②支柱を奥までしっかりと差し込み、⑧化粧ネジで仮止めします。

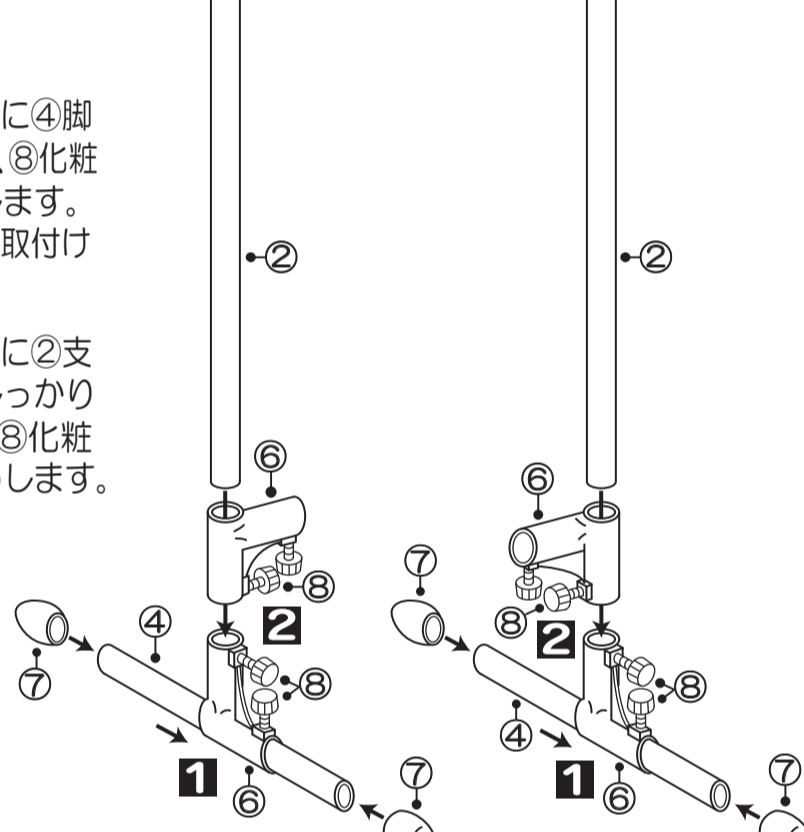

- 3**
- ⑥ジョイントに③連結パイプを差し込み、⑧化粧ネジで固定します。
 - ②支柱に①上パイプを奥までしっかりと差し込み、⑩タッピンネジで固定します。
①上パイプのジョイントのキャップ無し側に⑤伸縮アームを差し込みます。

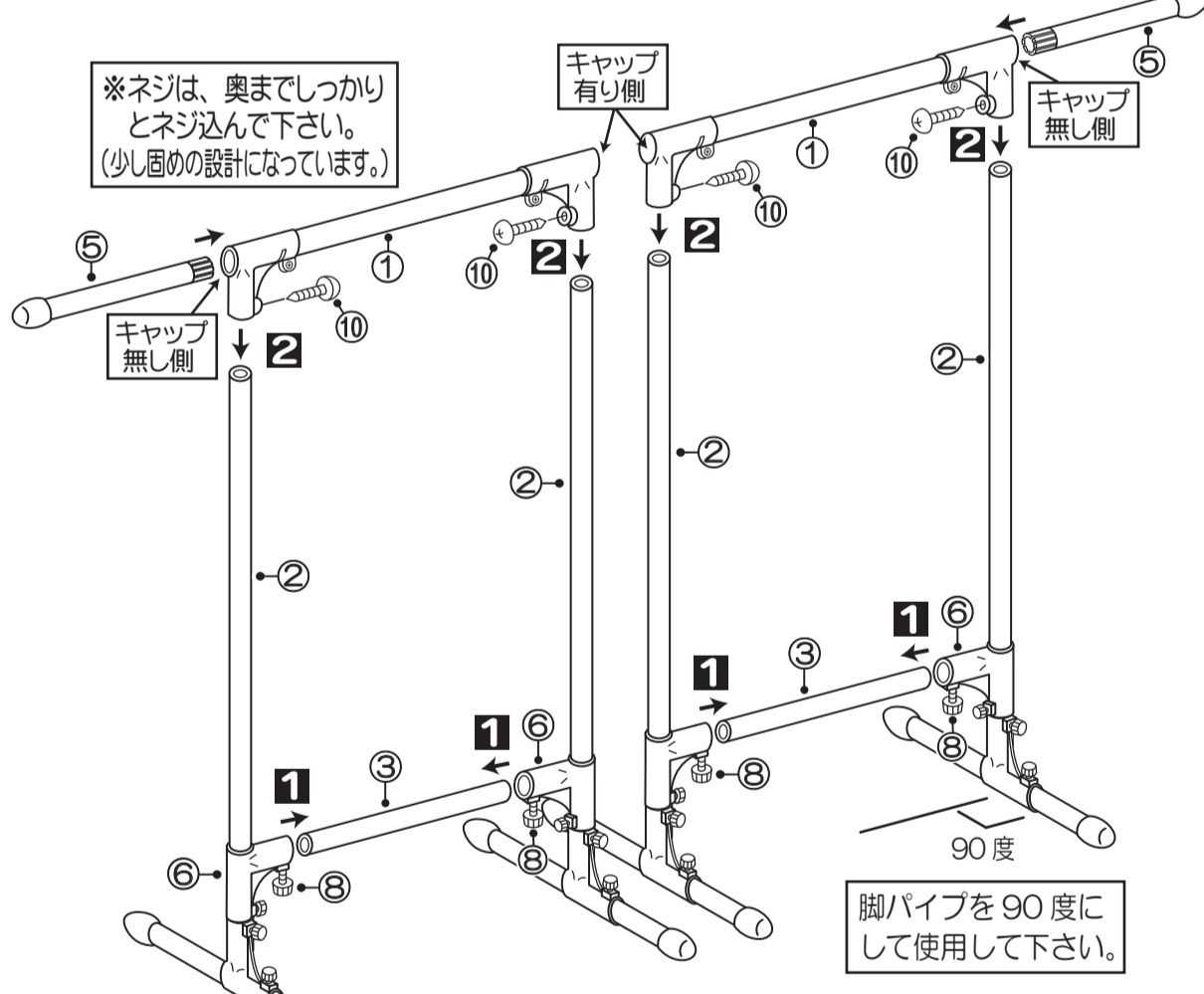

最後にもう一度、差し込み部分が奥まで差し込まれているか確認し、ネジを増締め、しっかりと固定して下さい。

使用上のご注意

- ご使用前に、から拭きして下さい。
- 耐荷重の範囲内で使用して下さい。
- 荷重は均等にかけ、急激にかけないで下さい。破壊の心配のあるものや、危険なものはかけないで下さい。
- 風の強い日は倒れるおそれがありますので、使用しないで下さい。
- 十分な強度のある平坦な場所で、全体にバランス良く干して下さい。
- 使用目的以外の遊戯器具等として、使用しないで下さい。又、ぶら下がったり、ゆすったりしないで下さい。
- 洗濯物やふとんを干したまま、移動しないで下さい。
- 移動時は、必ず両側の支柱を持って下さい。
- ベランダで使用する場合は、ベランダの十分内側に置いて下さい。
- 火や熱いものそばに置かないで下さい。
- 組立後も時々、ネジや差し込み部分のゆるみがないか、点検して下さい。
- 劣化や損傷により、製品に異常が生じた場合や、表面のステンレスがはがれた場合は、危険ですので使用しないで下さい。

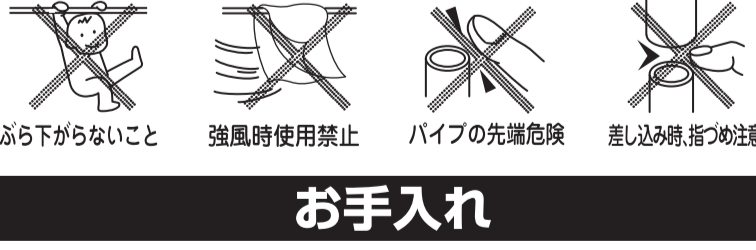

お手入れ

- 定期的に、から拭きして下さい。
- 汚れのひどい場合は、水で薄めた中性洗剤(塩素系洗剤や酸性洗剤は使用しないで下さい。)で汚れを落とし、水でよく洗い流して下さい。
- ステンレスは鉄粉や塩分が付着して“もらいサビ”を起すことがあります。早期なら、やわらかい布に、ステンレス用クレンザーを付けてこすると、簡単に取ることができます。

品質表示	
材質	ステンレス巻きパイプ 〔・パネ性スチール材〕 ステンレス 樹脂
パイプ径	φ29mm、φ25mm
寸法	使用時(片側サイズ) 幅780×奥行500×高さ1200mm×2セット 収納時(片側サイズ) 幅830×奥行65×高さ1200mm×2セット
耐荷重	均等に干せる重さ 片側全体で7kgまで。



モリ工業株式会社

大阪市中央区難波5-1-60 ☎06-6635-0204

4967739 044827